

GX形ダクタイトル鉄管用管端防食キャップを使用したときの挿し口加工使用部品

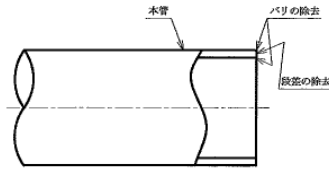

GX形切管端面に、GX形ダクタイトル鉄管用管端防食キャップを使用する場合に「キールカッターN450」「キールカッターN600LRC」を使用し挿し口加工を行う場合に必要な部品をご案内致します。

挿し口形状規格



注意 切管端面に段差があると粘着材が切管端面全面に密着せず、本来の防食性能が発揮できなかつたり、キャップが外れたりする可能性があります。

挿し口加工については、「K形管」同様に切断加工のみとなります。

■キールカッターN450を使用し加工を行う場合

N450

	販管コード	名称	部品番号
①	022027	カッターホルダー ※	A27
②	022028	カッター押え ※	A28
③	000101	切断刃 125×3S	
④	022093	ナット ※	A93

※印は標準付属部品です。

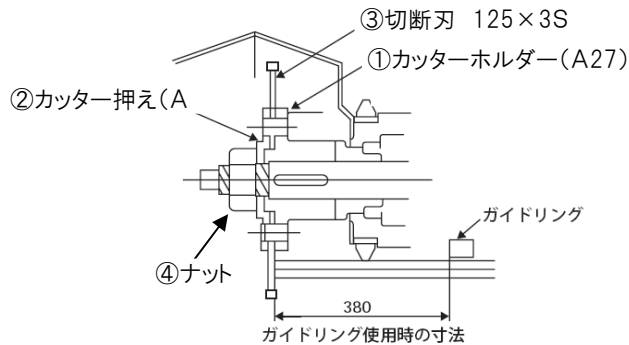

※バリ取り加工は、グラインダー等を使用し行ってください。

■キールカッターN600LRCを使用し加工を行う場合

N600LRC

	販管コード	名称	部品番号
③	000101	切断刃 125×3S	
⑤	012168	カッターホルダー(切断用) ※	K168
⑥	012171	カッター押え(A) ※	K171
⑦	012129	ナット ※	K129

※印は標準付属部品です。

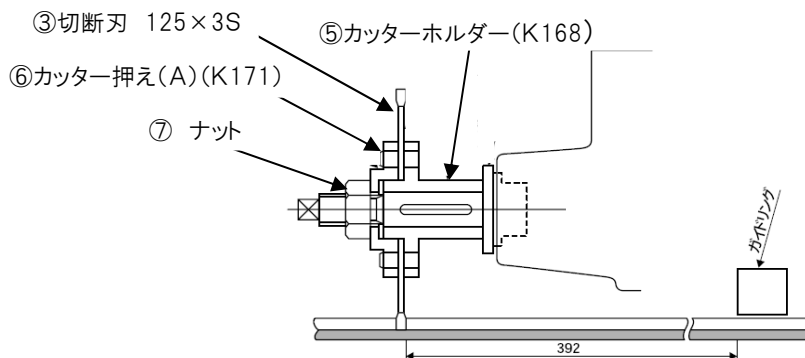

※バリ取り加工は、グラインダー等を使用し行ってください。